

AIRPULSE®

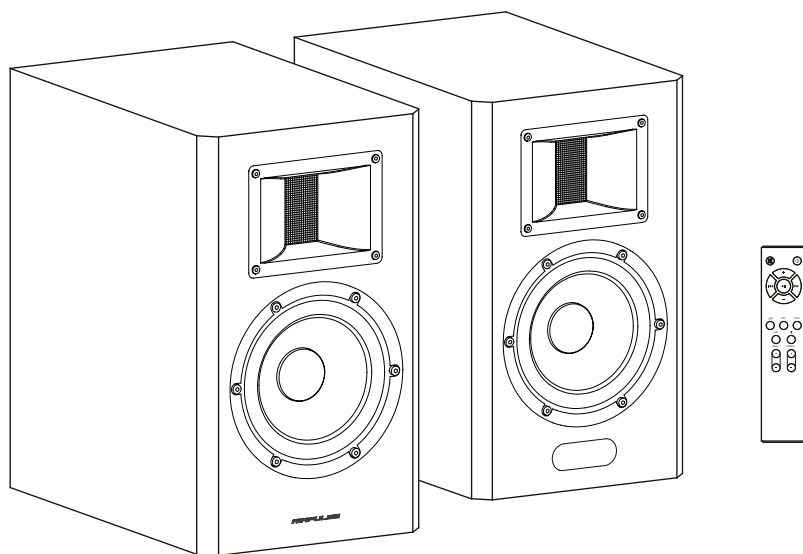

A 300Pro

Active Speaker Systems

Használati útmutató

Fontos biztonsági utasítás

Kérjük, hogy a berendezés bekapcsolása előtt figyelmesen olvassa el az alábbiakat; és kövesse a az alábbi utasításokat.

Tartsa magánál ezt az információt a későbbi használatra.

1. Kérjük, figyelmesen olvassa el az utasításokat. Tartsa biztonságos helyen a későbbi használatra
 2. Vegyen figyelembe minden figyelmeztetést.
 3. Kövesse az összes utasítást
 4. Ne telepítse hőforrások, például radiátorok, hőnyílások, kályhák vagy más, hőt termelő készülékek (beleértve az erősítőket is) közelébe.
 5. Ne szegje meg a polarizált vagy földelt típusú dugó biztonsági célját A polarizált dugónak két pengéje van, amelyek közül az egyik szélesebb, mint a másik. A földelt típusú dugónak két pengéje és egy harmadik földelő tűske van. A széles pengét vagy a harmadik csapot az Ön biztonsága érdekében biztosítják. Ha a mellékelt dugó nem illeszkedik a konnektorba, forduljon villanyszerelőhöz az elavult konnektor cseréje érdekében
 6. Védje a tápkábelt a rálépéstől vagy a becsípődéstől, különösen a dugóknál, a kényelmi csatlakozóaljzatoknál és azon a ponton, ahol kilép a hangszóróból.
 7. Csak a gyártó által meghatározott tartozékokat/kiegészítőket használjon.
 8. Húzza ki ezt a hangszórót villámláskor vagy hosszabb ideig történő használaton kívüli használat esetén.
 9. Mielőtt csatlakoztatja a hangszórókat az áramforráshoz, kapcsolja ki a hálózati kapcsolót, és győződjön meg róla, hogy a hangerő minimális szintre van állítva
 10. Kérjük, ne helyezze a tápkábelt és a jelkábel hőforrás (például elektromos fűtőtest és radiátor) közelébe.
- Ne hagyja a kábeleket olyan helyen, ahol könnyen ráléphetnek vagy összenyomódhatnak.
11. Használjon olyan konnektorokat, amelyekből a tápkábel könnyen kihúzható. Ha a hangszórókat hosszabb ideig nem használja, kérjük, kapcsolja ki a hálózati kapcsolót és húzza ki a hálózati csatlakozót.
 12. A mennydörgés és villámcsapás okozta károk elkerülése érdekében, esős vihar idején kapcsolja ki a hálózati kapcsolót, és húzza ki a hangszórót az áramforrásból,
 13. Kérjük, ne húzza a tápkábelt, amikor kihúzza a fali aljzattól. A tápkábelt a fali aljzattól való kihúzásához tartsa erősen a tetejénél fogva.
 14. A hangszórókat csak a feszültségre vonatkozó előírásokon belül használja. A hangszórók használata a specifikációknál magasabb feszültséggel veszélyes, és a berendezés károsodását, fre sérülését vagy bod injuy-t okozhat.
 15. Ezek a hangszórók nem tartalmaznak önszervizelhető alkatrészeket. Ne próbálja kinyitni a hangszórót, hogy eltávolítsa az alkatrészeket vagy bármilyen módosítást végezzen. Ha használat közben problémák merülnek fel, kérjük csak szakképzett szakemberekhez forduljon javítás céljából.
 16. A gyakori működési hibák és az esetleges meghibásodások megállapításához olvassa el a felhasználói kézikönyv hibaelhárítási szakaszát.
 17. Kérjük, ne helyezze a hangszórókat olyan helyre, ahol könnyen eltalálhatják őket a becsapódó tárgyak vagy a leeső és fröccsenő folyadékok. Ne helyezzen a hangszóró tetejére semmilyen tüzet (például gyertyát), mivel ez tűzveszélyt okozhat.
- Ne helyezzen semmilyen folyadékot tartalmazó edényt a hangszóró tetejére, mivel az ráeshet a hangszóróra, és áramütést, valamint a hangszóró károsodását okozhatja.
18. Helyezze a hangszórókat stabil helyre, hogy ne essenek le könnyen és ne okozzanak sérülést vagy sérülést.
 19. Csapkézze a hangszórókat jól szellőző és száraz helyen, a közvetlen napfénytől, hőforrástól, rezgéstől, portól, nedvességtől vagy rendkívül hideg állapottól védve. Az optimális teljesítmény érdekében hagyja a legalább 20 cm távolságot a hangszóró körül.
 20. Kérjük, ne használja a hangszórót maximális hangerőn hosszabb ideig, ez károsíthatja a hallását.

21. A hangszórók mozgatása előtt kérjük, először kapcsolja ki a hálózati kapcsolót, és húzza ki az áramforrásból.

22. Ha a következő tünetek jelentkeznek, kérjük, kapcsolja ki a hálózati kapcsolót és húzza ki az áramforrásból:

- A tápkábel vagy a dugó elhasználódott vagy sérült.

-Eszokatlan szag vagy füst észlelhető

-kisebb tárgyak esnek a hangszóró belsejébe.

-Szólamlejtászás közben hirtelen megszakad.

Forduljon szakemberhez a hangszóró diagnosztizálásához és javításához.

23. Ne használjon kémiai oldószert a hangszóró felületének tisztításához. A felületi sérülések elkerülése érdekében csak tiszta és puha ruhát használjon.

24. Ne használja a hangszórót 22 cm-nél közelebb a szívritmus-szabályozót vagy defibrillátort viselő személyek közelében.

Figyelmeztetés:

1. Csak azonos típusú elemet használjon a távirányítóban lévő elem cseréjéhez.

2. Soha ne szedje szét, ne törje össze és ne nyomja össze a távirányítóban lévő elemet; és ne dobja tűzbe.

3. Kérjük, hagyja abba a távirányító használatát, ha az kidudorodik, szivárog, elszíneződik vagy bármilyen más rendellenes tünetet mutat. Az akkumulátor helytelen használata robbanást vagy szivárgást okozhat, ami égési vagy egyéb testi sérüléshez vezethet. Kérjük, hogy az akkumulátort a helyi jogszabályoknak megfelelően ártalmatlanítsa.



A túl hangos zene halláskárosodáshoz vezethet. Kérjük, tartsa a hangerőt biztonságos tartományban.



A termék helyes ártalmatlanítása. Ez a jelölés azt jelzi, hogy ezt a terméket nem szabad nem szabad más háztartási hulladékkal együtt ártalmatlanítani az EU egész területén. Az ellenőrizetlen hulladéklerakásból eredő esetleges környezeti vagy emberi egészségkárosodás megelőzése érdekében az anyagi erőforrások fenntartható újrafelhasználásának elősegítése érdekében felelősségteljesen újrahasznosítsa. Használt készülékének visszavételéhez használja a visszavételi és gyűjtési rendszereket, vagy forduljon ahhoz a kiskereskedőhöz, ahol a terméket vásárolta. Ők átvehetik a terméket a környezetbarát újrahasznosítás céljából.



Csak a gyártó által megadott vagy a gyártó által forgalmazott kocsival, állvánnyal, állvánnyal, konzollal vagy asztallal együtt használható a hangszórókkal együtt. Ha kocsit használ, legyen óvatos a kocsi/hangszóró kombináció mozgatásakor, hogy a felborulásból eredő sérülések elkerülése érdekében.

Teljesítmény figyelmeztetés:

1. A terméket a könnyű használat érdekében helyezze a konnektor közelébe.

2. Használat előtt győződjön meg arról, hogy az üzemi feszültség megegyezik a helyi áramellátással. A helyes működési feszültség a termék tábláján található.

3. Biztonsági okokból húzza ki a terméket a konnektorból villámlások idején, vagy ha hosszabb ideig nem használja.

4. Normál körülmények között a tápegység felmelegedhet. Kérjük, gondoskodjon a helyiség jó szellőzéséről és legyen óvatos.

5. Biztonsági figyelmeztető címkék a termék vagy a hálózati adapter házában vagy alján.



Ez a szimbólum arra figyelmeztet, hogy a termék burkolatán belül nem szigetelt veszélyes feszültség van, amely elegendő nagyságú lehet ahhoz, hogy elektromos áramveszélyt jelentsen.



Ez a szimbólum arra figyelmezteti a felhasználót, hogy ne szerelje szét a termék burkolatát, és nincs benne a felhasználó által cserélhető alkatrész. A terméket javítás céljából vigye el egy hivatalos szervizközpontba.



Ez a szimbólum azt jelzi, hogy a termék csak beltéri használatra alkalmas.

FIGYELEM! A készülék I. osztályú kivitelű, és védőföldeléssel ellátott hálózati aljzathoz kell csatlakoztatni. Ha a hálózati dugót használják megszakítószervezetként, a megszakítószervezetnek könnyen működtethetőnek kell maradnia.

Vezeték nélküli termék esetén:

1. A vezeték nélküli termék rövidhullámú rádiófrekvenciákat generálhat, és zavarhatja más elektronikus eszközök vagy orvosi berendezések normál használatát.
2. Kapcsolja ki a terméket, ha az nem engedélyezett. Ne használja a terméket egészségügyi intézményekben, repülőgépen, benzinkutakon, automata kapuk, automatikus tűzjelzőrendszer vagy más automatizált eszközök közelében.
3. Ne használja a terméket pacemaker közelében 20 cm-es körzetben. A rádióhullámok befolyásolhatják a pacemaker vagy más orvosi eszközök normál működését.

A doboz tartalma

Bal hangszóró

Jobb hangszóró

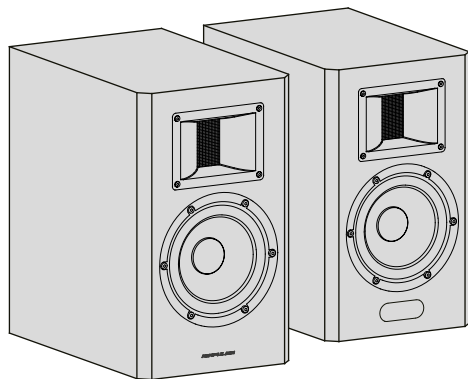

Távírányító

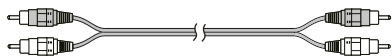
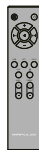

RCA audiokábel



USB csatlakozókábel

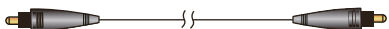

Száloptikai bemeneti audiokábel



Tápkábel x 2



Használati útmutató

Megjegyzés: A képek csak illusztrációként szolgálnak, és eltérhetnek a tényleges terméktől.

Hangszórók illusztráció

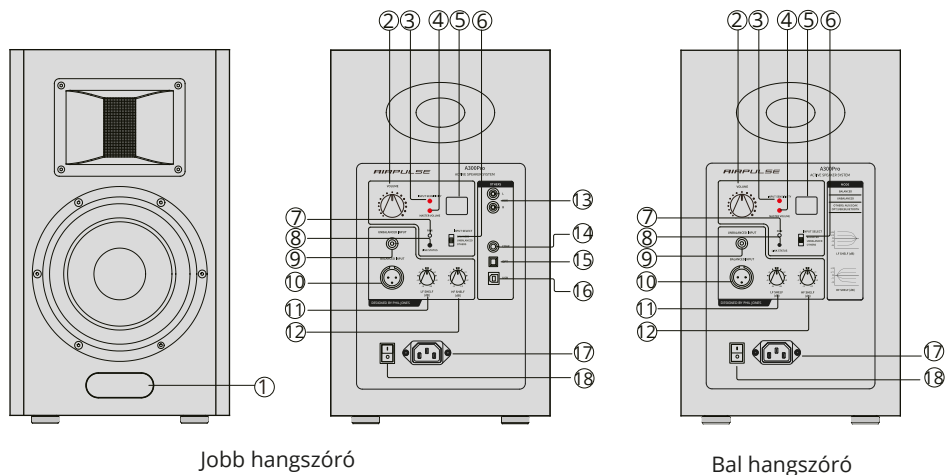

1.LED kijelző ablak és távoli vevőablak

Megjeleníti az aktuális hangforrás jelét.

Megjeleníti a fő hangerőszintet és a magassági/basszusszintet is, amikor más bemeneteken (AUX/Coaxial/Optical/USB/Bluetooth) hangerőt és magassági/basszusszintet állít be.

2.Hangerő tárcsa

Forgassa el a hangerőszint és a bemeneti érzékenység beállításához;

Ha az "INPUT SELECT" kapcsolók "OTHERS" állásban vannak, nyomja meg a bemeneti jel átkapcsolásához.

Bekapcsolt állapotban nyomja meg és tartsa lenyomva a készenléti állapotba lépéshez; készenléti állapotban nyomja meg és tartsa lenyomva a bekapcsoláshoz.

3.Input érzékenység jelző

Amikor az "INPUT SELECT" kapcsolók "BALANCED" és "UNBALANCED" állásban vannak.

pozíciókban van, ez a kijelző folyamatosan világít.

4.Hangerő jelző

Amikor a "INPUT SELECT" kapcsolók "OTHERS" állásban vannak, ez a kijelző folyamatosan világít.

5.Hangerő és bemeneti érzékenység kijelző ablak

Amikor az "INPUT SELECT" kapcsolók "BALANCED" és "UNBALANCED" pozíciókban vannak, akkor az aktuális bemeneti érzékenységi értéket jeleníti meg, amely 30 és +6 dB között változik.

Ha a "INPUT SELECT" kapcsolók "OTHERS" állásban vannak, akkor az aktuális hangerőszintet (0-60) jeleníti meg.

6.Input kiválasztás billenőkapcsoló

Csúsztassa az "INPUT SELECT" kapcsolókat mindkét hangszórón a "BALANCED" állásba, ha XLR kábeleket használ a bal és jobb hangszóróhoz tartozó bemeneti jelek megfelelő beviteléhez;

Csúsztassa az "INPUT SELECT" kapcsolókat mindkét hangszórón az "UNBALANCED" állásba, ha RCA audiókábeleket használ a bal és jobb hangszóróhoz történő jelbevitelhez;

Csúsztassa az "INPUT SELECT" kapcsolókat mindkét hangszórón az "OTHERS" (EGYÉB) állásba, ha vezeték nélküli csatlakozási módban van.

7.Párosítás gomb

A bal és a jobb hangszóró párosítása a gyár elhagyása előtt megtörtént. ha a vezeték nélküli kapcsolat nem folytatódik, kérjük, kövesse a "A bal és a jobb hangszóró párosítása" című részt a 12. oldalon a párosító gombok megnyomásával az újbóli párosításhoz.

8. Párosítás jelző

Piros kijelző folyamatosan világít = a bal és a jobb hangszóró már párosítva van.

Lélegző mintázatban villogó jelző = a bal és a jobb hangszóró nincs csatlakoztatva, vagy a csatlakozás meghiúsult.

Professzionális üzemmód: Amikor az "INPUT SELECT" kapcsolók "BALANCED" állásban vannak

és "UNBALANCED" állásba állítva mindkét hangszórón, a bal és jobb hangszóró működtethető külön-külön, és a treble/bass tárcsával lehet a treble/bass szintet beállítani.

Megjegyzés: A két hangszóró hátlapján található magassági/basszus hangszínszabályzó tárcsák csak a szimmetrikus és a nem szimmetrikus bemenet esetén működnek, vezeték nélküli csatlakozási módban nem.

9. Unbalanced input (RCA) port

Csatlakoztassa az RCA audió forráseszközök RCA kimeneti portjához RCA audiokábel segítségével; csatlakoztassa a bal és jobb hangszórót.

10. Szimmetrikus bemenet (XLR) port

Csatlakoztassa a szimmetrikus kimeneti porttal rendelkező audioforrás-eszközökhöz XLR-kábel segítségével; csatlakoztassa a bal és jobb hangszórót.

11. Basszusszint-beállítás

A szimmetrikus vagy nem szimmetrikus bemeneteken a két hangszóró basszusszintje egyenként +6 dB tartományon belül állítható be.

12. Magassági szint beállítása

A szimmetrikus vagy nem szimmetrikus bemeneteken mindkét hangszóró magas hangszintje beállítható, illetve +3dB tartományon belül.

A bal és a jobb hangszóró vezeték nélküli csatlakozási módja: Ha ezt az üzemmódot választja, csúsztassa az "INPUT SELECT" kapcsolót mindkét hangszórón az "OTHERS" állásba. Ekkor a hangforrás jelét AUX, COAX, OPT vagy USB portról lehet bevinni; és Bluetooth eszközök Bluetooth-on keresztül csatlakoztathatók.

A távirányító minden funkciója elérhető a vezeték nélküli csatlakozási módban.

13. AUX bemeneti port

Csatlakoztassa RCA audió forráseszközök RCA kimeneti portjához RCA audiokábel segítségével.

14. Koaxiális bemeneti port

Csatlakoztassa koaxiális kimeneti porttal rendelkező audioforrás eszközökhöz koaxiális kábel segítségével.

15. Optikai bemeneti port

Optikai kimeneti porttal rendelkező audioforrás eszközökhöz csatlakoztatható optikai bemeneti audiokábel segítségével.

16. USB B típusú port

USB kimeneti porttal rendelkező audioforrás eszközökhöz csatlakoztatható USB kábel használatával.

17. Tápkábel csatlakozó

Csatlakoztassa a tápkábel dugójához.

18. Tápkapcsoló

A hangszóró tápellátásának be-/kikapcsolása.

Távírányító illusztráció

A távirányító nem működik a szimmetrikus és a nem szimmetrikus bemeneteken, a többi bemeneten (AUX/Coaxial/Optical/USB/Bluetooth) működik.

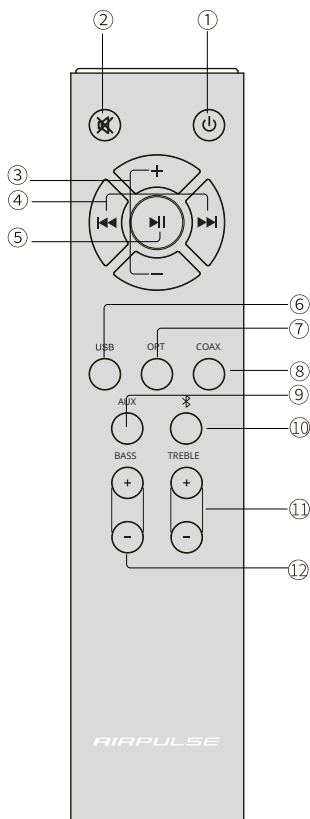

①	Készletléti gomb	Készletléti/bekapcsolás
Hangerőszabályozó gombok		
②	Mute	Hangszóró kimenet elnémitása
③	+/- Volume up/down	A hangerő beállítása
Lejátszás kiválasztó gombok		
④	Previous/next track	Kezdje a pályát Bluetooth /USB bemenet
⑤	Play/pause	Lejátszás/szünet Bluetooth/USB bemenet
Hangforrás kiválasztó gombok		
⑥	USB	USB bemenet
⑦	OPT	Optikai bemenet
⑧	COAX	Koaxiális bemenet
⑨	AUX	AUX bemenet
⑩	(Bluetooth)	Bluetooth bemenet
Magassági és mélyhang gombok		
⑪	TREBLE +/-	Magasság beállítása Más bemenetek (AUX /Koaxiális/Optikai/USB/Bluetooth), kérjük, használja a távirányítót a magassági/basszus szint beállításához, a készülék automatikusan megjegyzi a legutóbb beállított magassági/basszus szintet.
⑫	BASS +/-	Basszus beállítása Magasság beállítása szint

A távirányító működtetése

Írnyítsa a távirányítót a jobb oldali hangszórón lévő távirányító-vevőablakra.

Az optimális működési távolság 7 méteren belül van. Amikor a rendszer távirányítói parancsokat fogad, a kijelzőablakon megjelenő érték figyelmeztet vagy villogni fog.

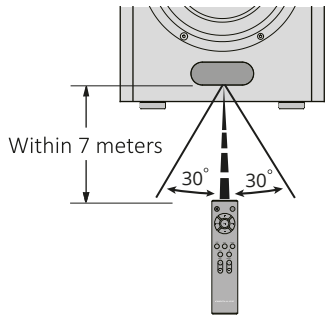

Az akkumulátor beszerelése a távirányítóba

Szerelje be vagy cserélje ki a távirányító elemét:

1. Ahogy az ábra mutatja, egy hornyos csavarhúzóval távolítsa el a fedelet.

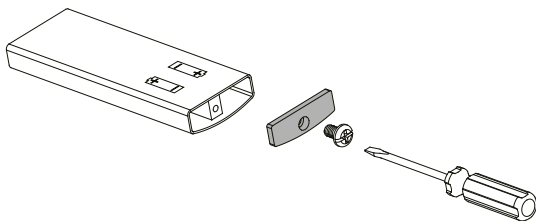

2. Helyezze a két AAA elemet (vegye figyelembe a "+" és a "-" pólust) a távirányítóba, és zárja be az elemtartó fedelet.

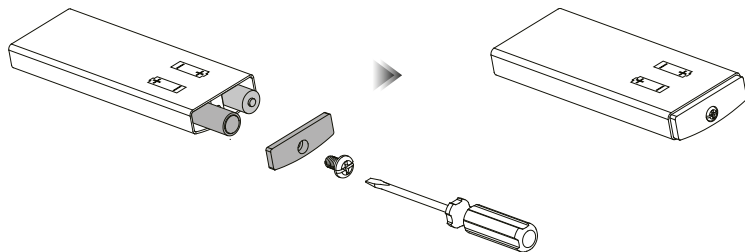

Megjegyzés:

1. Az elem élettartama általában körülbelül 6 hónap; kérjük, cserélje ki, ha a távirányító nem érzékeny vagy a vezérlési távolság lerövidül.

2. Az elem szivárgása esetén azonnal dobja ki az elemet, ügyelve arra, hogy ne érintse meg a szivárgó anyagokat.

Ha a szivárgás bőrrel érintkezik vagy szembe/szájba kerül, azonnal öblítse ki, és azonnal forduljon sürgősségi ellátáshoz. Kérjük, hogy az új akkumulátor beszerelése előtt alaposan tisztítsa meg az akkumulátortartályt.

3. Soha ne használja a távirányítót az alábbi körülmények között:

-magas páratartalmú helyeken, pl. fürdőszobában.

-magas hőmérsékletű helyeken, pl. fűtőtest vagy kályha közelében

-Extrémén alacsony hőmérsékletű helyeken

-Poros helyeken

4. Soha ne keverje össze a régi és az új elemeket. Ez lerövidíti az új elemek élettartamát, vagy a régi elemek szivárgását okozza.

5. Vegye ki az akkumulátort, ha hosszabb ideig nem használja, hogy elkerülje az akkumulátor szivárgását.

6. Soha ne használja ezt a terméket, ha az elemtartó nincs biztonságosan lezárva, és tartsa a távirányítót gyermekek elől elzárva.

7. Soha ne hagyja, hogy a gyermekek megérintsék az elemet. Ha az elemet véletlenül lenyelik, azonnal siessen kórházba.

Előkészületek

1. Csatlakozás a lejátszóeszközökhöz

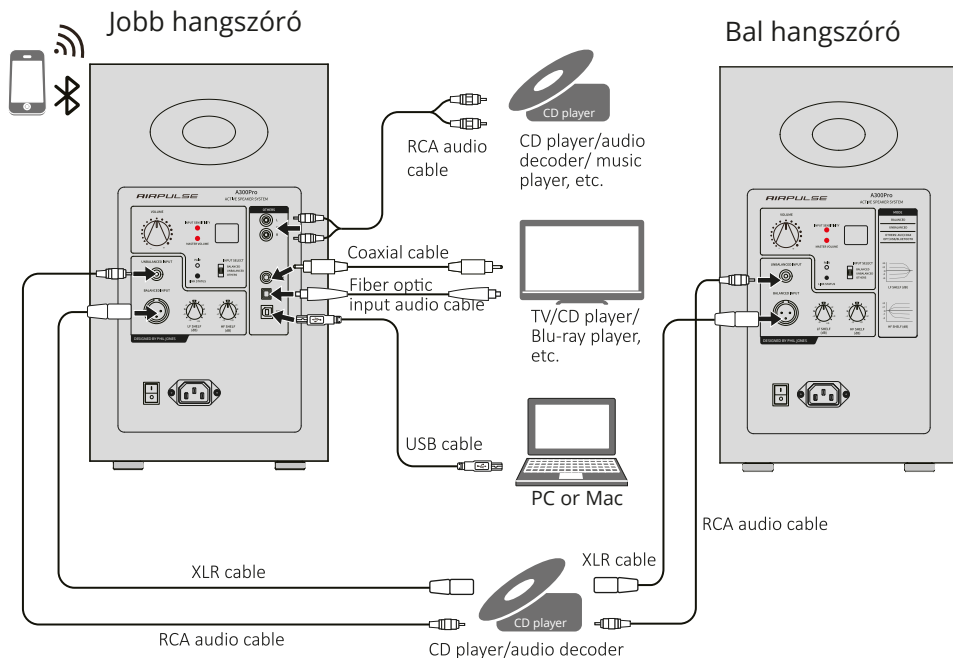

2. Connect az áramforráshoz

Jobb hangszóró

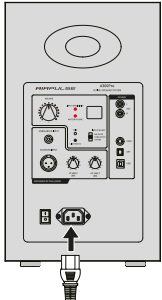

Csatlakoztassa a mellékelt tápkábeleket a hálózati bemenetbe sorokba mindkét hangszóró hátlapján, majd dugja be a hálózati dugókat a fali konnektorba; Miután minden kábelt biztonságosan csatlakoztatott, nyomja meg a bekapcsoló gombot kapcsolókat mindkét hangszóró hátlapján a bekapcsoláshoz. Ha más bemeneteken (AUX/Koaxiális/Optikus/USB/USB/Bluetooth), nyomja meg a "⏻" gombot a távirányítón ontrollt a készenléti/ON állapotba való kapcsoláshoz. Kérjük, nyomja meg a "🔌" hálózati kapcsolókat a kikapcsoláshoz.

Bal hangszóró



3. Bemenetválasztó kapcsolás

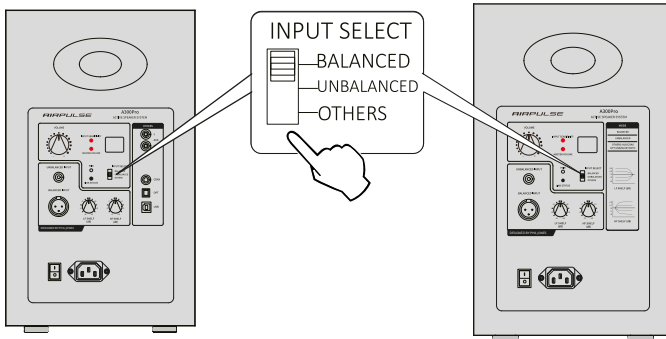

* A szimmetrikus bemenetbe tolja az "INPUT SELECT" kapcsolókat mindkét hangszórón a "BALANCED" állásba.

* A nem szimmetrikus bemenetbe csúsztassa az "INPUT SELECT" kapcsolókat mindkét hangszórón az "UNBALANCED" állásba.

* Egyéb bemenetekhez (AUX/Coaxial/Optical/USB/ Bluetooth) csúsztassa az "INPUT SELECT" kapcsolókat mindkét hangszórón az "OTHERS" állásba, és használja a távirányítót vagy nyomja meg a "VOLUME" tárcsát a jobb oldali hangszórón a következő kiválasztásához a kívánt hangforrást.

4. A bal és jobb hangszóró párosítás

Jobb hangszóró

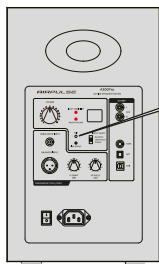

Bal hangszóró

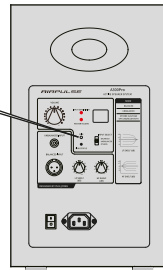

A bal és a jobb hangszórót a gyár elhagyása előtt párosították. A vezeték nélküli kapcsolat üzemmódban kell lennie, amikor mindkét hangszóró be van kapcsolva, és mindkét hangszórón a piros jelzőfények folyamatosan világítanak. Kérjük, kövesse a következő lépéseket az alábbiakat, hogy szükség esetén újra párosítsa a készüléket.

1. Kapcsolja be mindkét hangszórót, először nyomja meg a PAIR' gombot a jobb hangszóró hátlapján, a párosítás jelzője gyorsan villogni fog;
 2. Ezután nyomja meg és tartsa lenyomva a bal oldali hangszóró hátlapján lévő "PAIR" gombot, a párosításjelző gyorsan villogni fog;
 3. Várjon, amíg a piros kijelzők mindkét hangszórón folyamatosan világítanak. Ekkor a párosítás befejeződött és a vezeték nélküli kapcsolat létrejött.
- Megjegyzés: Ha a piros jelzők mindkét hangszórón lélegzet visszafojtva világítanak, ez azt jelzi, hogy nincs cennectien er a cennectien sikertelen, kérjük, ismétlje meg a fenti lépéseket.

5. Hangszórók elhelyezése

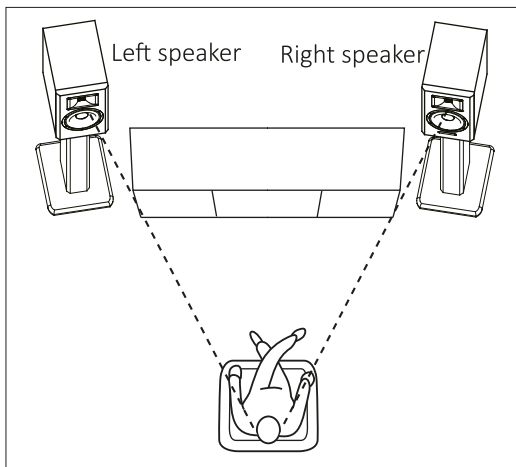

* Helyezze mindkét hangszórót egy szilárd, vízszintes és egyenes felületre.

Az optimális hangelhelyezés és rétegzés érdekében, a az A300Pro speciális állványainak használata ajánlott.

* Az optimális sztereó hanghatás érdekében a hallgatót kissé beállíthatja a hangszórók angyalát.

* A legpontosabb hangzás és egyensúly elérése érdekében a hallgató a hallgatónak az egyenlő oldalú háromszög tengelyében kell lennie.

a bal és a jobb hangszóró által alkotott háromszög.

* A magas frekvencia sokkal nagyobb irányíthatósággal rendelkezik, és a pontosabb hanghatás érdekében a hangszóró magas hangszórója a hallgató fülének magasságában kell lennie.

Szimmetrikus bemenet

1. Csatlakoztassa a "BALANCED INPUT" csatlakozókat mindkét hangszóró hátlapján az audio szimmetrikus kimeneti porttal rendelkező forráseszközökhöz XLR-kábelekkel.

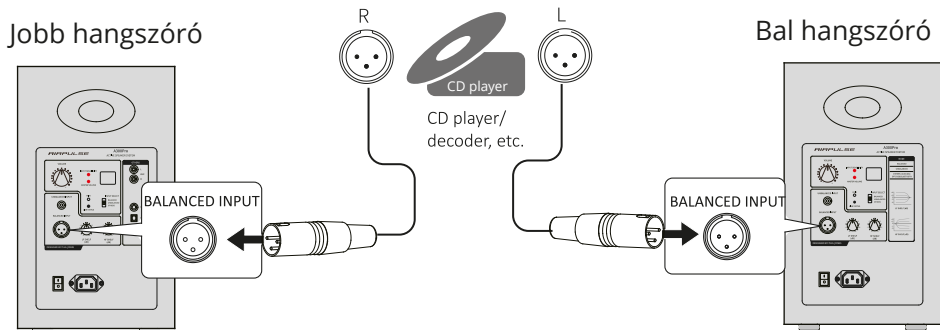

2. Csúsztassa az "INPUT SELECT" kapcsolókat a "BALANCED" állásba a készülék hátlapján található mindkét hangszórón, a jobb hangszórón lévő LED kijelzőablakon megjelenik a "BAL" felirat.

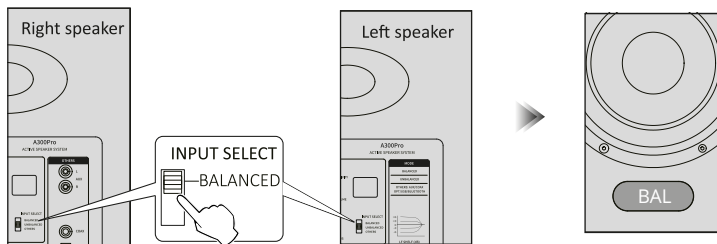

3. Játsszon le zenét a csatlakoztatott eszközön, és használja a "VOLUME" tárcsákat a hátlapon lévő mindkét hangszóró hangerejét a kívánt szintre állítsa be.

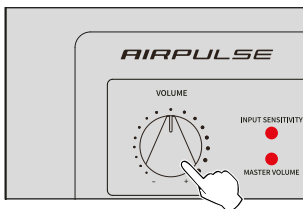

4. A két hangszóró hátlapján található magas/alacsony hangszín tárcsákkal állítsa be a kívánt magas/alacsony hangszint a szoba méretének és az Ön preferenciáinak megfelelően.

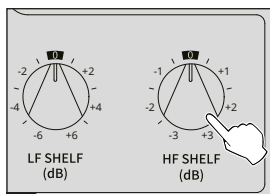

* Az XLR típusú interfészt széles körben használják a professzionális audio berendezésekben. Vannak XLR_ interfészek az A300Pro mindkét hangszóróján, amelyek támogatják a hosszú távú vonalas átvitelt és csökkentik a zajt amelyet az átvitel során fel lehet venni.

* A csomagban nincs XLR kábel mellékelve, és a felhasználóknak saját maguknak kell megvásárolniuk.

Szimmetrikus bemenet

1. Csatlakoztassa a "UNBALANCED INPUT" csatlakozókat mindkét hangszóró hátlapján az audióhoz RCA porttal rendelkező forráseszközökhöz RCA audiókábelekkel.

Jobb hangszóró

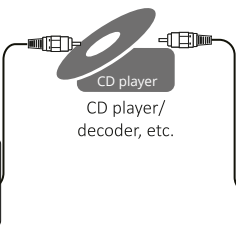
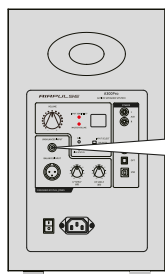

Bal hangszóró

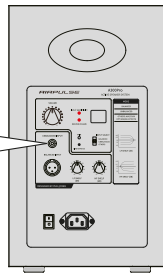
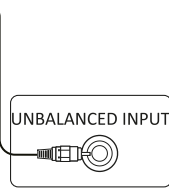

2. Csúsztassa az "INPUT SELECT" kapcsolókat a "UNBALANCED" állásba a hátlapon mindkét hangszórón, a jobb hangszórón lévő LED kijelzőablakon megjelenik az "UNBAL" felirat.

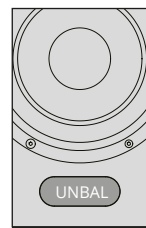
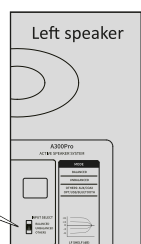
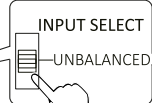
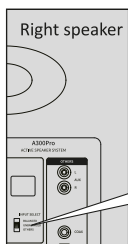

3. Játsszon le zenét a csatlakoztatott eszközön, és használja a "VOLUME" tárcsákat a hátlapon mindkét hangszórón a hangerő kívánt szintre történő beállításához.

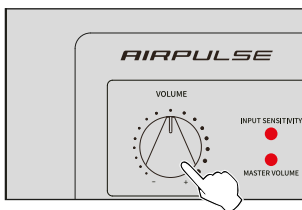

4. A két hangszóró hátlapján található magas/alacsony hangszín tárcsákkal állítsa be a kívánt hangerőt. magas/basszus szinthez a helyiség méretének és az Ön preferenciáinak megfelelően.

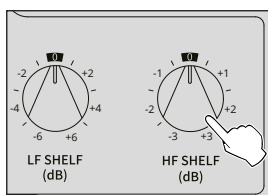

Egyéb bemenetek - AUX

1. Vezeték nélküli csatlakozási módban dugja be az RCA audiokábel a hátsó AUX bemeneti portba a jobb oldali hangszóró paneljébe (ügyeljen az L/R csatlakozó illesztésére); majd csatlakoztassa az RCA audiokábel az RCA kimeneti porttal rendelkező audioforrás-eszközhöz. (kérjük, győződjön meg róla, hogy a bal és a jobb hangszóró párosítva van)

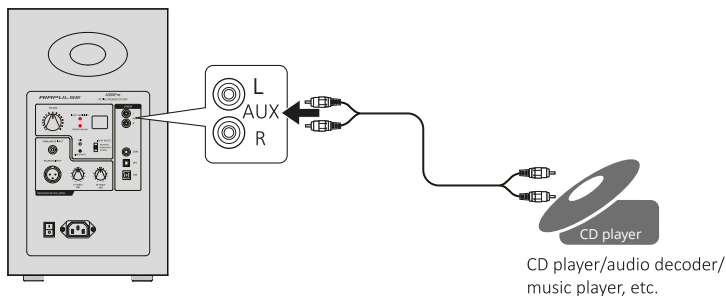

2. Csúsztassa az "INPUT SELECT" kapcsolókat az "OTHERS" állásba mindkét készülék hátlapján. hangszórókat, és nyomja meg a "AUX" gombot a távirányítón, vagy nyomja meg a "VOLUME" tárcsát a jobb hangszóró hátlapján az AUX bemenet kiválasztásához, a jobb oldali LED kijelzőablakon lévő hangszóró kijelzőjén megjelenik az "AUX".

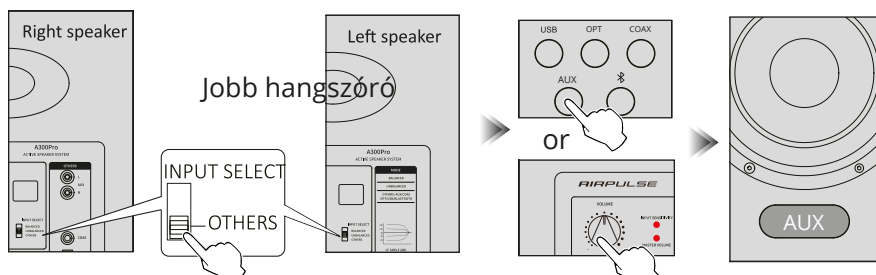

3. Játsszon le zenét a csatlakoztatott eszközön, és nyomja meg a "+" / "-" gombot a távirányítón, vagy nyomja meg a "VOLUME" tárcsát a jobb hangszóró hátlapján a hangerő kívánt szintre történő beállításához.

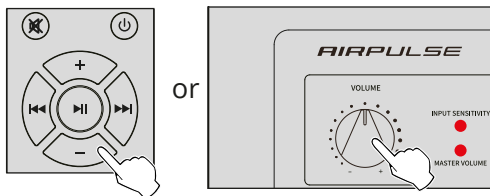

4. A távirányítón található magas/alacsony hangszín gomb segítségével állítsa be a kívánt szintre a magas/alacsony hangszínt a szoba méretének és az Ön preferenciáinak megfelelően.

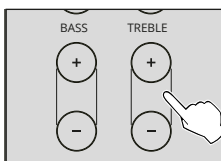

Egyéb bemenetek - optikai/koaxiális

1. Vezeték nélküli csatlakozási módban csatlakoztassa a jobb oldali hangszórót az audioforrás eszközhöz a optikai vagy koaxiális digitális kimeneti porttal rendelkező készülékkel optikai bemeneti audiokábel (vagy koaxiális kábel) segítségével (kérjük, győződjön meg róla, hogy a bal és a jobb hangszóró párosítva van).

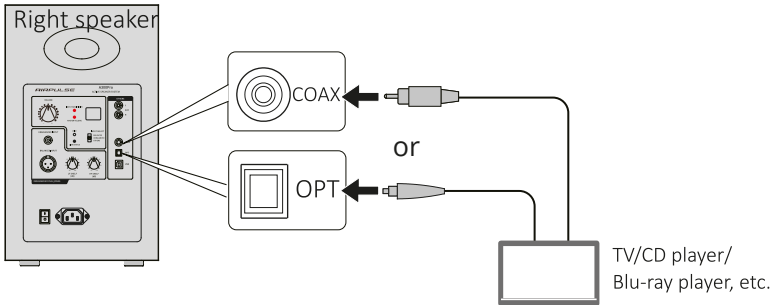

2. Csúsztassa az "INPUT SELECT" kapcsolókat az "OTHERS" állásba mindkét készülék hátlapján, és nyomja meg az "OPT" (vagy "COAX") gombot a távirányítón, vagy nyomja meg a "VOLUME" tárcsát a jobb hangszóró hátlapján az optikai (vagy koaxiális) bemenet kiválasztásához, a jobb hangszóró LED kijelzőablakában megjelenik az "OPT" (vagy "COAX") .

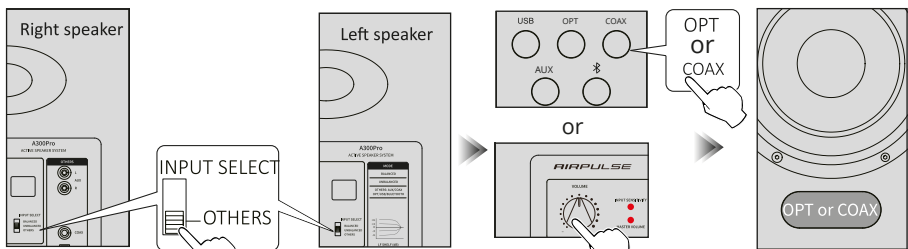

3. Játsszon le zenét a csatlakoztatott eszközön, és nyomja meg a "+" / "-" gombot a távirányítón vagy a nyomja meg a "VOLUME" tárcsát a jobb hangszóró hátlapján a hangerő kívánt szintre történő beállításához.

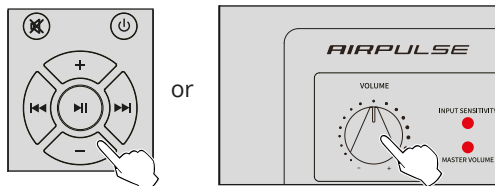

4. A távirányítón található magas/alacsony hangszín gomb segítségével állítsa be a kívánt szintre a magas/alacsony hangszínt a szoba méretének és Ön preferenciáinak megfelelően.

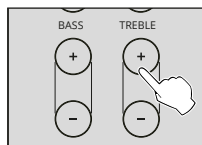

* Csak a szabványos PCM audiojelek (44,1KHz/48KHz/96KHz/192KHz) működnek optikai vagy koaxiális üzemmódban.

* Ha a lejátszó eszköz optikai digitális kimenete ACC, például egy TV-n, kérjük, kapcsolja át PCM-re.

Egyéb bemenetek - USB

Az A300Pro-ban található USB interfész chip egy XMOS chip, amelyet általában a csúcskategóriás audioberendezésekben használnak.

A PC-hez való csatlakoztatás után az USB-interfész közvetlenül kivonja és lejátssza a digitális hangot jelet az "USB külső hangkártyához" hasonló módon, hogy elkerülje a hangminőség romlását és a hangminőség romlását PC-s hangkártya digitális-analóg átalakítása által okozott dinamikataromány-tömörítés elkerülése, valamint a biztosítja az eredeti hangminőség helyreállítását.

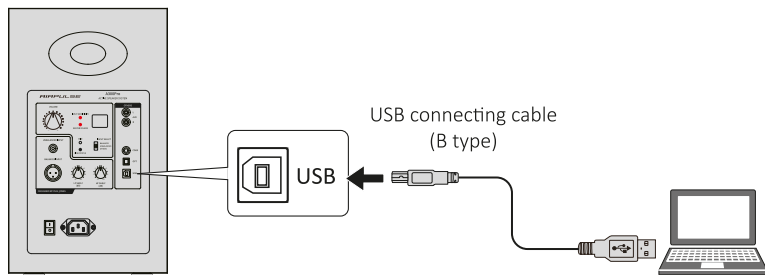

- * USB üzemmódban csak PCM audiojelek (44,1KHz/48KHz/96KHz/192KHz) működnek.
- * Ha a hangszórókat PC-hez csatlakoztatja, először telepíteni kell az illesztőprogramot, hogy a rendszer megfelelően működjön.
- * A Mac operációs rendszer USB-illesztőprogramja támogatja az USB Audio Class 1 és Class 2 audiót átvitel alapértelmezés szerint, ezért az illesztőprogram telepítése nem szükséges.

Telepítse a speciális illesztőprogramot (csak Windowshoz)

Kérjük, telepítse a speciális illesztőprogramot a számítógépre, mielőtt csatlakoztatja a számítógépet a termékhez.

1. Kérjük, látogasson el a www.airpulseaudio.com weboldalunkra, hogy letöltse és kinyomtassa a speciális "A300Pro USB Driver" speciális illesztőprogramot.
2. A telepítés befejezése után lépjen ki az összes alkalmazásból.

Egyéb bemenetek - USB

Csatlakoztassa a PC-t a hangszórókhöz

A vezeték nélküli kapcsolat módban csatlakoztassa a Windows PC-t, amelyre már telepítve van az USB-illesztőprogram vagy Apple Mac számítógépet a jobb hangszóró USB bemeneti portjához USB csatlakozókábel segítségével (kérjük, győződjön meg arról, hogy a bal és a jobb hangszóró párosítva van).

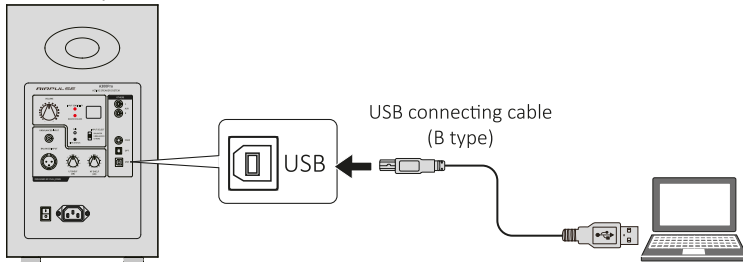

Állítsa be ezt a terméket a PC audió kimeneti eszközeként

1. Csúsztassa az "INPUT SELECT" kapcsolókat az "OTHERS" állásba mindkét készülék hátlapján. hangszórókat, és nyomja meg az "USB" gombot a távirányítón, vagy nyomja meg a "VOLUME" tárcsát a jobb oldali hangszóró hátlapján az USB bemenet kiválasztásához, a jobb oldali LED kijelzőablakon lévő hangszóró kijelzőjén megjelenik az "USB" felirat.

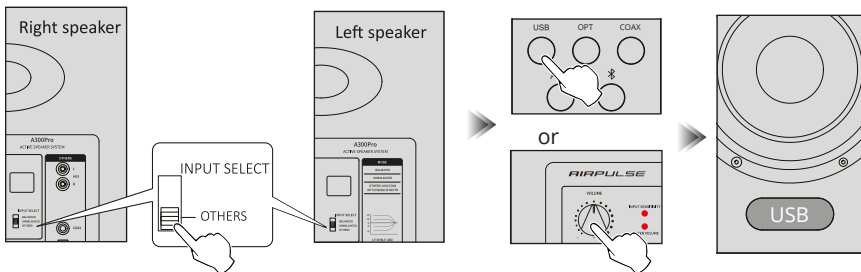

2. Állítsa be ezt a terméket a PC audió kimeneti eszközeként. Windows-felhasználók esetében nyissa meg a "Vezérlőpult" > "Hang" > "Lejátszás" > "Alapértelmezettként való beállítás" lapot, hogy az "XMOS USB Audio" legyen az aktuális hangkimeneti eszköz.

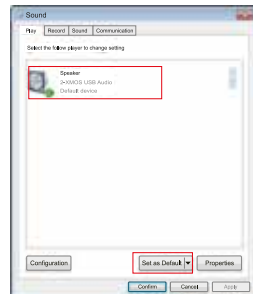

Egyéb bemenetek - USB

Mac felhasználók esetében kérjük, nyissa meg a "Rendszerbeállítások" -> "Hang" -> "Kimenet" lapot, hogy kiválaszthassa a "AIRPULSE A300Pro" az aktuális hangkimeneti eszközként.



Zene lejátszása a PC-n

1. Játsszon le zenét a csatlakoztatott eszközön, és nyomja meg a "+" / "-" gombot a távirányítón. vagy nyomja meg a "VOLUME" tárcsát a jobb oldali hangszóró hátlapján a hangerő beállításához a kívánt szintre.

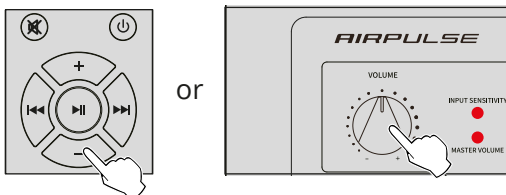

2. A távvezérlőn található magas/alacsony hangszín gomb segítségével állítsa be a kívánt szintre a magas/alacsony hangszínt a szoba méretének és az Ön preferenciáinak megfelelően.

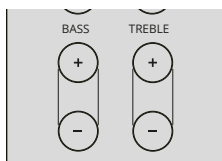

3. USB bemenetnél nyomja meg a gombot a távirányítón a dalok közötti váltáshoz, és nyomja meg gombot a szüneteltetéshez/lejátszáshoz.



- * Az USB bemenet alatti lejátszásvezérlés az USB HID vezérléshez tartozik. Ennek a vezérlésnek szüksége van a lejátszószoftver támogatására, ezért a különböző lejátszószoftverek kompatibilitása között eltérések lehetnek.
- * A Mac operációs rendszer USB-illesztőprogramja alapértelmezés szerint támogatja az USB Audio Class 1 és Class 2 hangátvitelt, ezért nincs szükség az illesztőprogram telepítésére.
- * A Windows 7/ Windows 10 operációs rendszerben az alapértelmezett USB audió illesztőprogram csak az USB Audio Class 1-t támogatja, amely a hang stream-ot csak 2 csatornás PCM-re korlátozza a legmagasabb, 96 KHz-es mintavételi frekvenciával. A magasabb mintavételi sebességű PCM támogatásához az A300Pro USB interfész chipje USB Audio Class 2-re épül, ezért a Windows 7/Windows 10 rendszerrel való használathoz speciális illesztőprogramra van szükség.
- * Kérjük, vegye figyelembe, hogy a Windows XP operációs rendszert a Microsoft már nem tartja fenn, a Windows XP-vel való működéshez szükséges illesztőprogram nem áll rendelkezésre. A telepítés során kockázati figyelmeztetés jelenhet meg, kérjük, telepítsen az igényeinek megfelelően.

Egyéb bemenetek - USB

1. Vezeték nélküli csatlakozási módban csúsztassa az "INPUT SELECT" kapcsolókat az "OTHERS" állásba pozícióba mindkét hangszóró hátlapján, és nyomja meg a "Bluetooth" gombot a távirányítón, vagy nyomja meg a "VOLUME" tárcsát a jobb hangszóró hátlapján a Bluetooth bemenet kiválasztásához, a jobb hangszóró LED kijelzőablakán megjelenik a Bluetooth ikon (kérjük, győződjön meg róla, hogy a bal és a jobb hangszóró párosítása megtörtént)

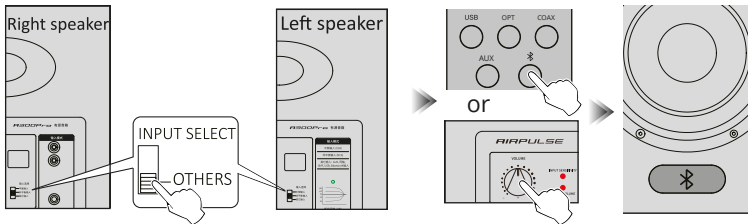

2. Állítsa be a Bluetooth eszközt, hogy keresse meg az "AIRPULSE A300Pro"-t és csatlakozzon hozzá; pin kód a csatlakozáshoz "0000", ha szükséges. A műveletek eltérőek lehetnek a különböző eszközök között, kérjük, olvassa el a működési az eszközökhöz mellékelt használati utasításokat.

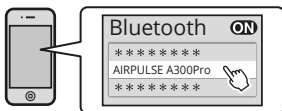

3. Játsszon le zenét a csatlakoztatott eszközön, és nyomja meg a "+" / "-" gombot a távirányítón, vagy nyomja meg a "VOLUME" tárcsát a jobb hangszóró hátlapján a hangerő kívánt szintre történő beállításához.

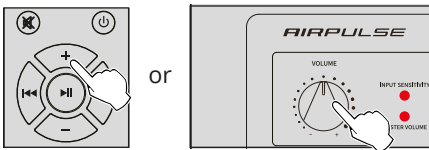

4. A távvezérlőn lévő treble/bass gomb segítségével állítsa be a treble/bass hangszínt a kívánt szintre a szoba méretének és az Ön preferenciáinak megfelelően.

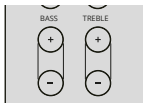

5. Bluetooth bemenetnél nyomja meg a «» gombot a távirányítón a dalok váltásához, és nyomja meg a «||» gombot a szüneteltetéshez/lejátszáshoz.



* A hatékony Bluetooth-kapcsolat távolsága 10 méteren belül van.

* Az A300Pro Bluetooth csak Bluetooth bemeneten kereshető és csatlakoztatható. A meglévő Bluetooth-kapcsolat megszakad, amint a hangszóró más hangbemenetre vált.

Bluetooth bemenetre váltáskor a hangszóró megpróbál csatlakozni a legutóbb csatlakoztatott Bluetooth eszközhöz.

* A Bluetooth kapcsolat megszakításához nyomja meg és tartsa lenyomva a "Bluetooth" gombot a távirányítón 2 másodpercnél hosszabb ideig.

* Az összes Bluetooth funkció használatához győződjön meg arról, hogy az audioszükszék rendelkezik A2DP és AVRCP profillal.

* A termékhez csatlakoztatva a Bluetooth-kapcsolat és a funkciók a Bluetooth-eszközök szoftverbeállításaitól függhően eltérőek lehetnek a különböző Bluetooth-eszközök között.

* A termékbe épített Qualcomm® aptX™ dekóder segít a jobb vezeték nélküli átvitel hangminőségének elérésében, ezért kérjük, használjon Qualcomm® aptX™-t támogató eszközt hangforrásként.

Előírások/nyilatkozat

Tweeter: Szarvval töltött szalagmagas hangszóró

Mid-Woofer: 6,5 hüvelykes alumínium kúp aláakasztott neodímium design

Erősítő rendszer: Power Mid-Woofer

Teljesítmény: Digitális erősítő Xmos processzorral

L/R (Magassági): 10W + 10W,

L/R (mélysugárzó): 120W+120W

Frekvenciatartomány: 40Hz-40KHz

Jel-zaj viszony: L/R: >90dB(A)

Bemeneti mód: Szimmetrikus/egyensúly nélküli/AUX/USB/Optikus/koaxiális/

Bluetooth

Szokrényméret (SzxHxD): 225 x 385 x 350 (mm)

Nettó súly:24 kg

FIGYELMEZTETÉS: A technikai fejlesztés és a rendszer frissítésének szükségessége miatt az információk az itt szereplő információk időről időre előzetes értesítés nélkül változhatnak.

Probléma	Megoldás
Nincs hang	Ellenőrizze, hogy a bal és a jobb hangszóró be van-e kapcsolva.
	Próbálja meg felhangosítani a hangerőt a fő hangerőszabályzóval vagy a vagy a távirányítóval. Győződjön meg róla, hogy az audiokábelek szilárdan csatlakoztatva vannak, és a bemenet helyesen van beállítva a hangszórókon.
	Ellenőrizze, hogy van-e kimenő jel a hangforrásból.
Nem lehet csatlakozni Bluetooth-on keresztül	Győződjön meg róla, hogy a hangszóró Bluetooth bemenetre van kapcsolva, máshol a audio bemeneti módban a Bluetooth nem párosítható vagy csatlakoztatható. Válassza le a kapcsolatot bármely Bluetooth-eszközzel, ha megnyomja és lenyomva tartja a "X" gombot Bluetooth módban, majd próbálja meg újra.
	A hatékony Bluetooth átviteli tartomány 10 méter, kérjük, hogy győződjön meg róla, hogy a működés a hatótávolságon belül van.
	Próbáljon meg egy másik Bluetooth-eszközt csatlakoztatni.
Az A300Pro nem kapcsol be	Ellenőrizze, hogy a hálózati áram be van-e kötve, vagy hogy a fali konnektorban be van-e kapcsolva.
Zaj jön a hangszórókból	Az AIRPULSE hangszórók kevés zajt generálnak, míg egyes audioszerek háttérzajai túl magasak. Kérjük, húzza ki az audiokábeleket, és kapcsolja fel a hangerőt, nem lehet hangot hallani ne hallható a terméktől 1 méterre. Vigye a digitális berendezéseket vagy a nagyfrekvenciás berendezéseket távolabb ettől a terméktől.

Környezetvédelem



Az európai uniós irányelvvvel összhangban címkézett elektronikai hulladékot nem szabad más települési hulladékkal együtt elhelyezni. A hulladékot elkülönítve kell gyűjteni és újrahasznosítani a kijelölt pontokon. A megfelelő ártalmatlanítás biztosításával megelőzheti a környezetre és az emberi egészségre gyakorolt lehetséges negatív következményeket. A használt berendezések gyűjtőrendszere megfelel a hulladékártalmatlanításra vonatkozó helyi környezetvédelmi előírásoknak. Erről a témáról részletes tájékoztatást kaphat az önkormányzattól, a tisztítóműtől vagy attól az üzlettől, ahol a terméket vásárolta.

CE A termék megfelel az Európai Unió (EU) úgynevezett új megközelítésű irányelveinek követelményeinek, amelyek a használat biztonságával, az egészségvédelemmel és a környezetvédelemmel kapcsolatos kérdésekkel foglalkoznak, meghatározva a felderítendő és megszüntetendő veszélyeket.

A termék lehető leghosszabb és legbiztonságosabb használata érdekében a terméket rendszeresen saját magának vagy szakszervezeteknek kell karbantartaniuk. Ha a használati utasításban nincs a szükséges ciklikus karbantartási vagy szervizelési műveletekre vonatkozó információ, a termék fizikai állapotának a fizikailag új terméktől való eltérését rendszeresen, legalább hetente egyszer értékelni kell. Ha bármilyen eltérést észlel vagy talál, a kereskedőt sürgősen értesíteni kell. Az eltérő állapot észlelésekor történő megfelelő karbantartás és reagálás elmulasztása és a kereskedő értesítése a termékben, a tulajdonban vagy az egészségben bekövetkező maradandó károkat okozhat, amelyekért a gyártó és a garanciaállaló semmilyen módon nem vállal felelősséget.